

VABM-L1 系列 VUVG 電磁閥底座

特點 · 規格表 · 訂購稱呼代號



特點

- 優質材料:6061鋁合金。
- 表面處理:陽極氧化。
- 精密螺紋: G牙。
- 規格齊全: 1~20 聯座。
- 密封性強: 3次打磨 無毛刺。



規格表

項目 \ 機種	VABM-L1	
材質	鋅合金	
使用流體	空氣	
使用壓力範圍	kgf/cm ²	10
使用溫度範圍	°C	-20 ~ 180

訂購稱呼代號 VABM-L1 — 10S-G18 — 2 — T



1

機種樣式	代號
VUVG系列底座	VABM-L1

2

機種規格	代號
VUVG-L10(LK10)	10S-G18
VUVG-L14(LK14)	14S-G14
VUVG-L18	18S-G38

3

聯數	代號
二聯	2
...	...
二十聯	20

VABM-L1—10S-G18—□—T

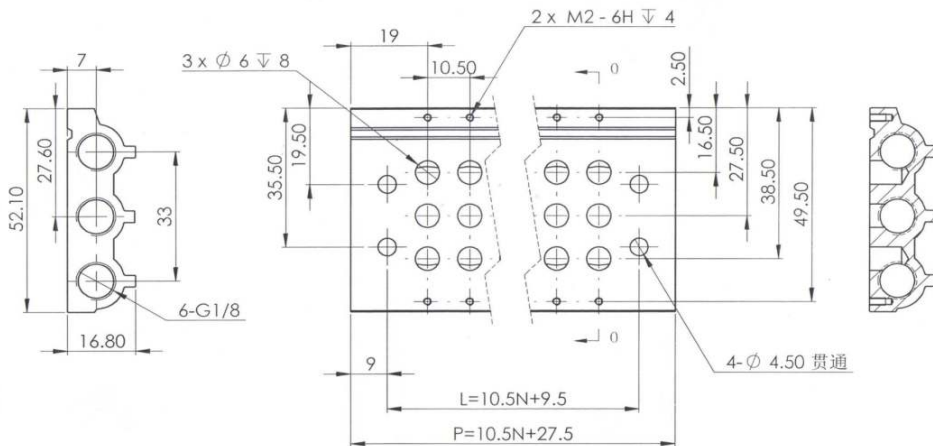

單位(mm)

聯數	2	3	4	5	6	7	8	9	10	11	12	13	14	15	16	17	18	19	20
L	30.5	41	51.5	62	72.5	83	93.5	104	114.5	125	135.5	146	156.5	167	177.5	188	198.5	209	219.5
P	48.5	59	69.5	80	90.5	101	111.5	122	132.5	143	153.5	164	174.5	185	195.5	206	216.5	227	237.5

VABM-L1 系列 VUVG 電磁閥底座

外觀尺寸圖



VABM-L1-14S-G14-□-T

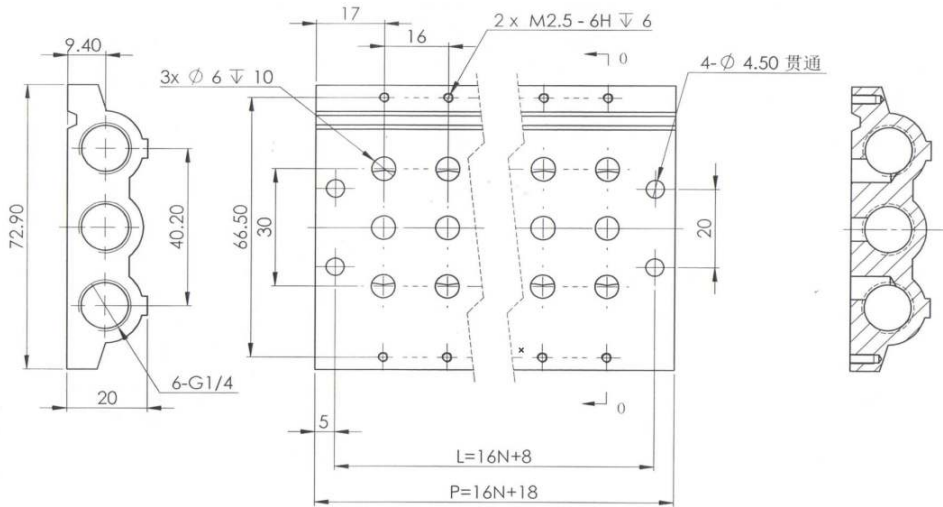

單位(mm)

聯數	2	3	4	5	6	7	8	9	10	11	12	13	14	15	16	17	18	19	20
L	40	56	72	88	104	120	136	152	168	184	200	216	232	248	264	280	296	312	328
P	50	66	82	98	114	130	146	162	178	194	210	226	242	258	274	290	306	322	338

VABM-L1-18S-G38-□-T

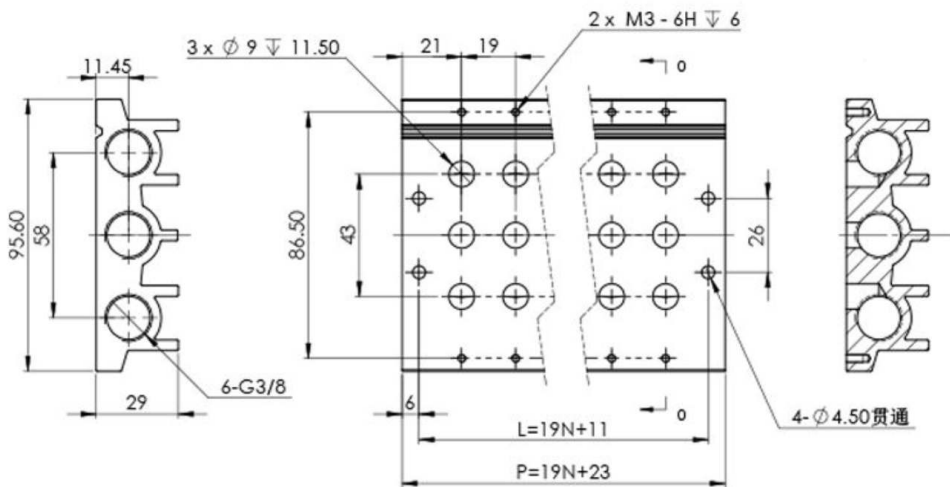

單位(mm)

聯數	2	3	4	5	6	7	8	9	10	11	12	13	14	15	16	17	18	19	20
L	49	68	87	106	125	144	163	182	201	220	239	258	277	296	315	334	353	372	391
P	61	80	99	118	137	156	175	194	213	232	251	270	289	308	327	346	365	384	403