

# VMG 系列 — 兩段式真空發生器

特點、規格表、真空發生器符號表示、特性曲線

## 特點

- 易安裝：體積輕巧，不占空間。
- 易更換：濾心阻塞影響流量時，可直接更換。
- 易配管：接頭型設計，接管方便。



## 規格表

項目	機種	VMG - 1206
使用流體		空氣
使用壓力範圍	MPa(kPa)	0.2 ~ 0.5 (200 ~ 500)
使用溫度範圍	°C	0 ~ 60
額定壓力	MPa(kPa)	0.5 (500)
空氣消費量	L/min	74
到達真空度	kPa(mmHg)	-91 以上 (-682)
吸入量	L/min	68(管路距離 50cm)
噴嘴直徑	mm	Ø1.2
配管尺寸	mm	Ø6
給油		不需要
重量	g	37

## 訂購稱呼代號

**VMG - 12 - 06**

1 — 2

1	代號	噴嘴口徑 (mm)
	12	Ø1.2

2	代號	管徑
	06	Ø6

## 流量特性曲線

流量特性是當發生器吸入空氣到達真空度時，吸入之空氣流量及消耗空氣量之關係。

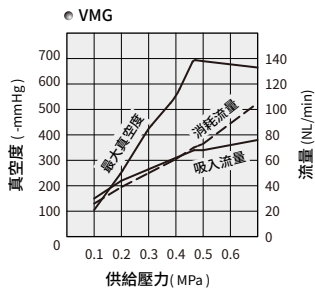

## 測試方式

1. 測試管徑：Ø6mm
2. 調壓閥：ER300-L8
3. 流量計：20-200L/min
4. 測試壓力：0.5 MPa

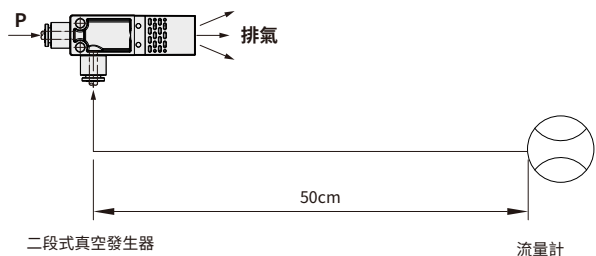

# VMG 系列 – 兩段式真空發生器

內部結構圖、零件材料表、外觀尺寸圖

## 內部結構圖

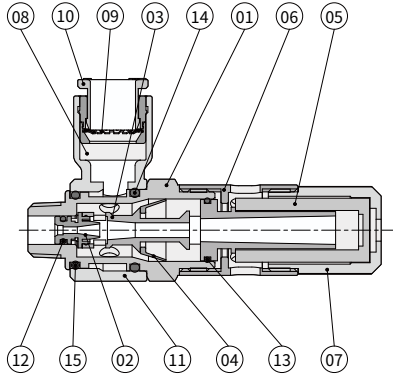

## 零件材料表

編號	項目	材質
01	金屬本體	銅合金
02	噴嘴	PBT
03	二段式真空管	PBT
04	逆止環	耐油膠
05	排氣濾心	EA120A
06	中座	銅合金
07	濾心蓋	塑鋼 (POM)
08	接頭迫緊	耐油膠
09	銅三件組	銅合金
10	押環	尼龍加纖維
11	塑膠本體	尼龍加纖維
12	O 型環	耐油膠
13	O 型環	耐油膠
14	O 型環	耐油膠
15	O 型環	耐油膠

## 外觀尺寸圖

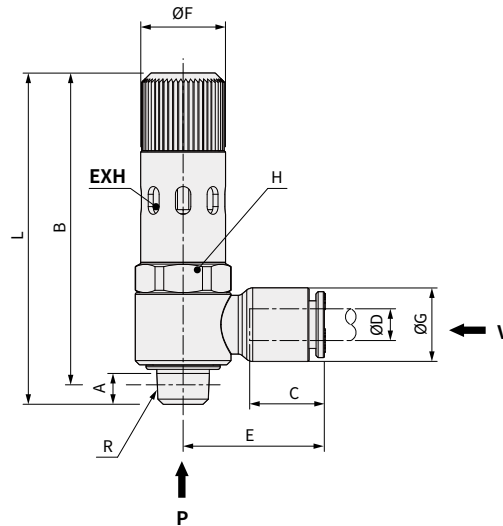

單位 :mm

記號 型式	管徑 ØD	牙徑 R	A	B	C	E	ØF	ØG	對邊 H	L	噴嘴直徑	真空流量 L/min(ANR)
VMG-12-06	Ø6	1/8"	6	59.6	14.5	27.5	16.5	14.3	17	64.5	1.2	91