

HL系列鋁質分氣塊

規格表與訂購稱呼說明

訂購稱呼代號

HL404 - □F



1

代號	式樣
HL404	直通底座

1 — 2

2

代號	規格	代號	規格
02F	2通	14F	14通
03F	3通	15F	15通
04F	4通	16F	16通
05F	5通	17F	17通
06F	6通	18F	18通
07F	7通	19F	19通
08F	8通	20F	20通
09F	9通	21F	21通
10F	10通	22F	22通
11F	11通	23F	23通
12F	12通	24F	24通
13F	13通		

規格表

項目	型號	HL404-02F~HL404-24F
使用流體		空氣、水、油、蒸氣
最大耐壓	kgf/cm ² (Kpa)	35
使用溫度範圍	°C	-50~120
材質		A6061鋁合金
主氣路(進/出氣口)口徑	Rc	1/2
分支通路口徑	Rc	1/2

外觀尺寸圖

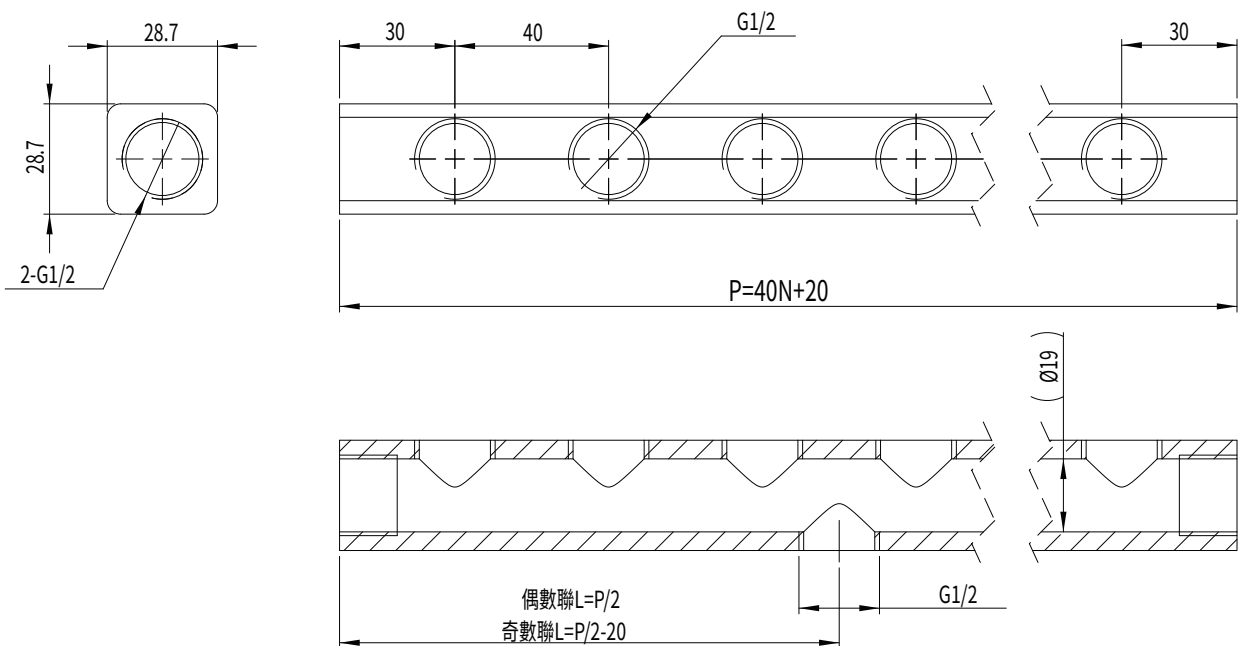

HL系列鋁質分氣塊

外觀圖形尺寸

型號	分支通路數(N)	孔數(N+3)	接管口徑	寬x高(mm)	主氣路中心間距L(mm)	總長P(mm)
HL404-02F	2	5	G1/2	28.7x28.7	50	100
HL404-03F	3	6	G1/2	28.7x28.7	50	140
HL404-04F	4	7	G1/2	28.7x28.7	90	180
HL404-05F	5	8	G1/2	28.7x28.7	90	220
HL404-06F	6	9	G1/2	28.7x28.7	130	260
HL404-07F	7	10	G1/2	28.7x28.7	130	300
HL404-08F	8	11	G1/2	28.7x28.7	170	340
HL404-09F	9	12	G1/2	28.7x28.7	170	380
HL404-10F	10	13	G1/2	28.7x28.7	210	420
HL404-11F	11	14	G1/2	28.7x28.7	210	460
HL404-12F	12	15	G1/2	28.7x28.7	250	500
HL404-13F	13	16	G1/2	28.7x28.7	250	540
HL404-14F	14	17	G1/2	28.7x28.7	290	580
HL404-15F	15	18	G1/2	28.7x28.7	290	620
HL404-16F	16	19	G1/2	28.7x28.7	330	660
HL404-17F	17	20	G1/2	28.7x28.7	330	700
HL404-18F	18	21	G1/2	28.7x28.7	370	740
HL404-19F	19	22	G1/2	28.7x28.7	370	780
HL404-20F	20	23	G1/2	28.7x28.7	410	820
HL404-21F	21	2	G1/2	28.7x28.7	410	860
HL404-22F	22	25	G1/2	28.7x28.7	450	900
HL404-23F	23	26	G1/2	28.7x28.7	450	940
HL404-24F	24	27	G1/2	28.7x28.7	490	980