

# EHQ 系列 — 三爪式電動夾爪

特點、規格表、訂購稱呼代號

## 特點

- 楔形結構，強力型夾持出力大
- 爪片採楔形推拉設計，把持力更穩定
- 可控制位置、速度、夾持力



## 規格表

項目	型號	EHQ 10	EHQ 20	EHQ 32	EHQ 40
夾持力	N	2 ~ 5	9 ~ 22	36 ~ 90	52 ~ 130
開閉行程	mm	4	6	8	12
最高速度	mm/s	50			
驅動方式		螺桿			
使用溫度範圍	°C	5 ~ 40			
使用濕度範圍	%	35 ~ 85			
馬達尺寸		□ 20	□ 25		□ 42
重複定位精度	mm	±0.05			
重量	kg	0.3	0.7		1.4

註：1. 空轉行程：為修正往復運動所產生誤差時的參考值。

2. 根據電線的長度、負載重量、安裝條件等，會造成速度與推力的變化，電線長度超過 5m の場合，速度與推力每 5m 最多下降 10%。

3. 若負載重量超出表格建議值，將會縮短產品使用壽命。

## 訂購稱呼代號

### EHQ 20 - Y - 03

1 — 2 — 3

1	代號	馬達尺寸	開閉行程 (mm)
	10	□ 20	4
	20	□ 25	6
	32	□ 42	8
	40	□ 42	12

2	代號	驅動器
	Y	Y-servo (標準)
	P	P-servo (日規)

● 馬達□ 20 不提供 Y-servo

3	代號	線長 (m)
	01	1
	03	3
	05	5
	10	10

● 標配 3m

# EHQ 系列 – 三爪式電動夾爪

## 型號選定順序

順序1 夾持物的確認 → 順序2 所需夾持力的計算 → 順序3 夾持力圖表選定型號

### 順序1 夾持物的確認

確認夾持物的重量。

### 順序2 所需夾持力的計算

- 如左圖所示所需代號
- F：夾持力，單位：牛頓(N)
- W：工件重量，單位：牛頓(N)
- M：工件質量，單位：公斤(Kg)
- G：重力加速度(=9.8 m/s<sup>2</sup>)
- μ：物料和夾爪間的摩擦係數

- 夾持工件不脫落的條件

$$3 \times \mu F > W \Rightarrow F > \frac{W}{3 \times \mu}$$

└ 夾爪數

$$W = mg$$

- 安全係數為SF, F則

$$F = \frac{mg}{3 \times \mu} \times SF$$

- 計算範例

安全係數為SF=4, μ=0.2

$$F = \frac{mg}{3 \times 0.2} \times 4 = 10 \times mg$$

- 摩擦係數μ<參考值>

摩擦係數μ	工作材質
0.1	金屬(光滑RZ3.2以下)
0.2	金屬
0.2以上	橡膠、樹脂

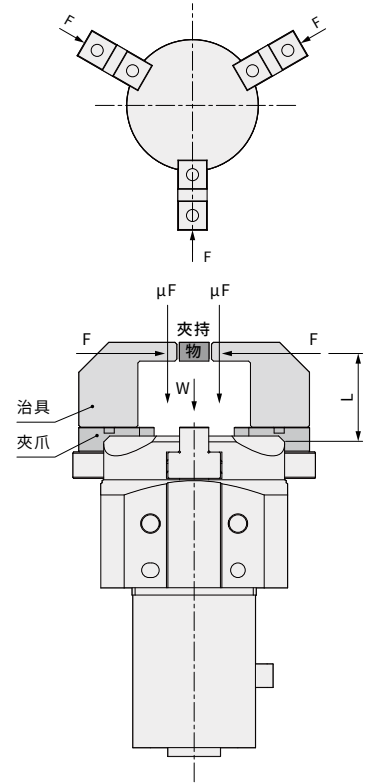

### 順序3 夾持力圖表選定型號

- 計算範例

夾持物 = 0.5kg

安全係數=13

(通常為夾持物的重量的10~20倍。)

所需夾持力

$$= 0.5\text{kg} \times 13 \times 9.8\text{m/s}^2 \approx 63.7\text{N 以上}$$

夾持距離 L = 30mm

請依照圖示範圍內使用

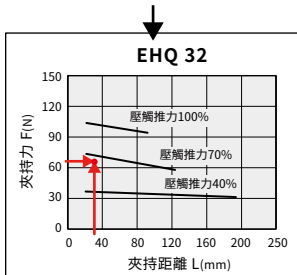

- 注意事項

- 夾持力<F>為兩個夾爪和夾持工件的情況，其中一個夾爪的夾持力。
- 工件的夾持點距離(L) 請依照下圖範圍內使用。

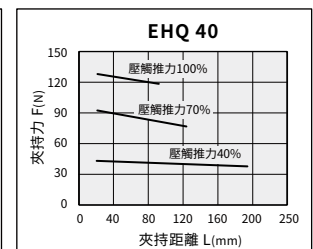
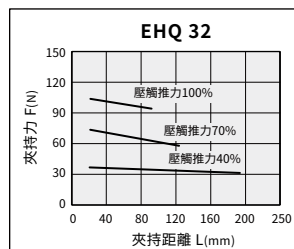
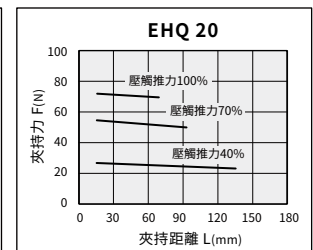
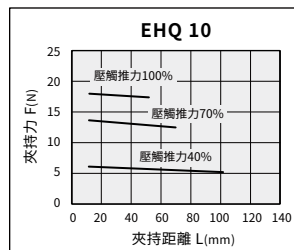

# EHQ 系列 – 三爪式電動夾爪

內部結構圖、零件材料表、特性曲線圖、安裝固定型式

## 內部結構圖

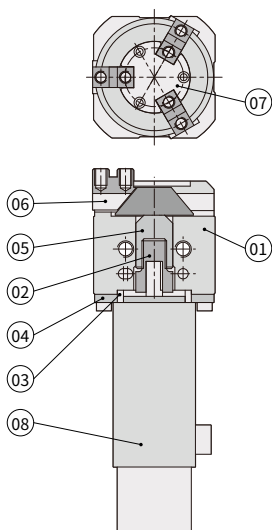

## 零件材料表

編號	項目	材質
01	本體	鋁合金 (A6061)
02	螺桿	鋁青銅
03	對位環	不銹鋼 (SUS303)
04	轉接板	鋁合金 (A6061)
05	滑座桿	中碳鋼
06	爪片	不銹鋼
07	爪片組蓋板	不銹鋼
08	閉迴路馬達	—

## 夾持力 - 電流值曲線圖

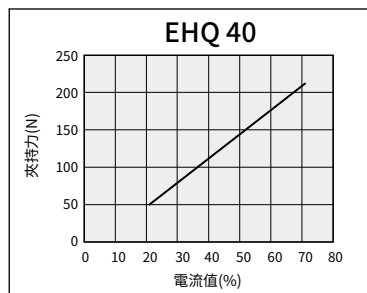
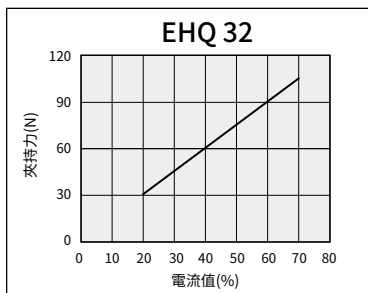
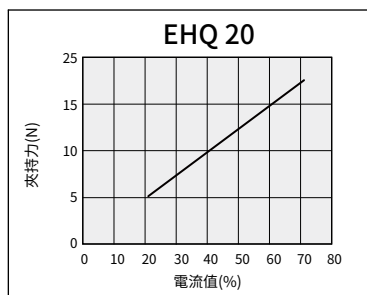
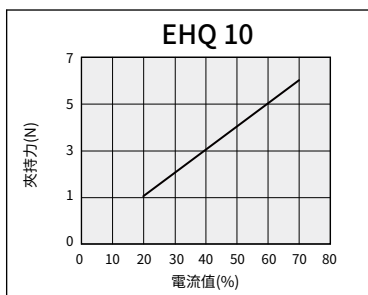

## 安裝固定型式

● 使用本體側面螺紋孔

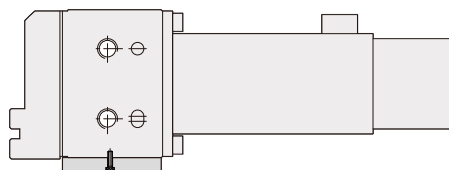

# EHQ 系列 — 三爪式電動夾爪

## 外觀圖形尺寸

### EHQ

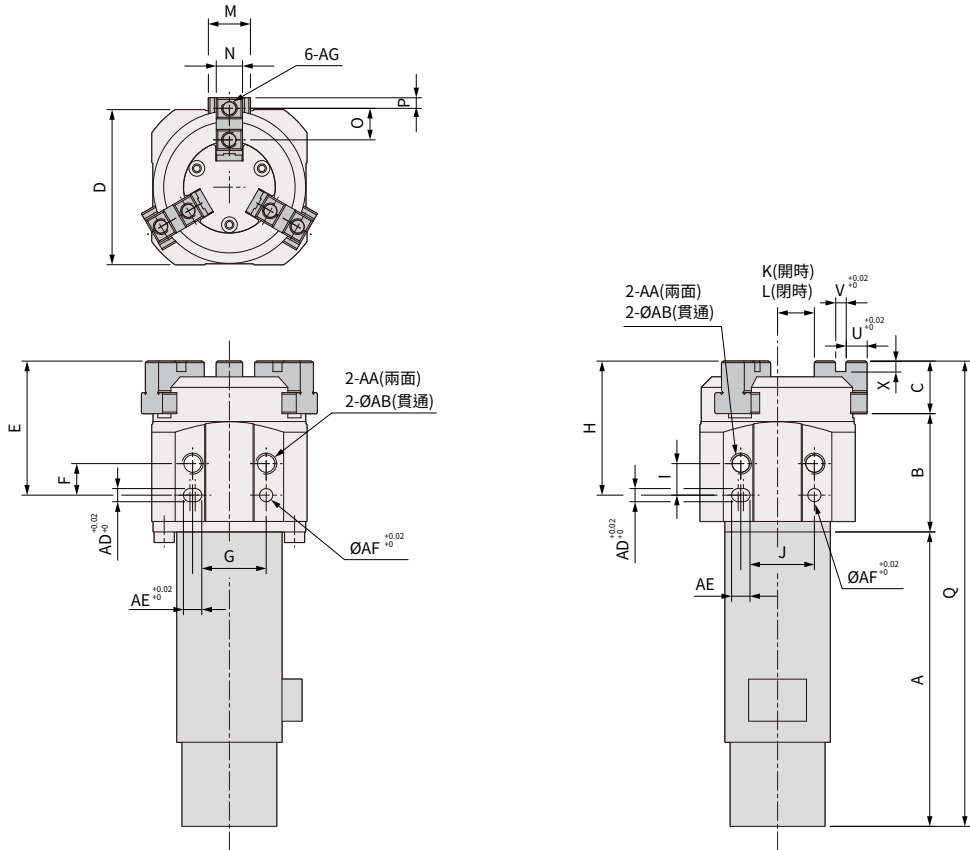

單位 : mm

代號 型號	A	B	C	D	E	F	G	H	I	J	K	L	M	N	O	P
EHQ 10	58	20.5	10	29.5	25.5	6	14	25.5	6	14	5	7	8	5	6	2
EHQ 20	50.5	26	12	44	32	9	20	32	9	20	7	10	12.2	6.2	8	3
EHQ 32	57.5	33	15	64	39	11	30	39	11	30	16	12	16.2	8.6	12	4.5
EHQ 40	57.5	39.5	17.5	64	49	16	30	49	16	30	17	11	18.2	10.2	14	5

代號 型號	Q	R	S	T	U	V	X	AA	AB	AD	AE	AF	AG
EHQ 10	88.5	20	17	15	4	2	2	M4x0.7Px6dp	3.3	2.5x2dp	3.5	2.5x2.5dp	M3x0.5P
EHQ 20	88.5	25	27	24	6	2	2	M6x0.7Px6dp	5.2	4x3dp	5	4x3dp	M3x0.5P
EHQ 32	105.5	42	37	33	9	3	2	M8x1.25Px8dp	6.8	5x4dp	4	5x4dp	M4x0.7P
EHQ 40	114.5	42	41	35	10	4	2	M8x1.25Px8dp	6.8	5x4dp	4	5x4dp	M5x0.8P