

SK2 系列空氣槌

特點 · 規格表 · 訂購稱呼代號



特點

- 衝擊力大小可調，使用方便，下料效果好。
- 錘頭採用進口尼龍，噪音輕，對物料倉的損傷也小。
- 結構簡單，拆卸方便，控制也方便，共用一個閥控制，可實現多錘同敲。
- 長活塞型空氣錘，採用台座，活塞直接打擊料倉，強大的敲擊力是它的專長。
- 免加油即可直接使用，十分環保。



規格表

項目 \ 規格	SK2-20	SK2-30	SK2-40	SK2-60	SK2-80	SK2-100
使用流體	空氣					
使用壓力範圍 (kgf/cm ²)	3~7					
使用頻率 (回/min)	1~60					
敲擊力 (kg·m/s)	0.6~0.8	1.2~1.8	2.6~4.0	6.9~10.6	15.2~23.7	30.0~46.9
敲擊能量 (N·m)	4.3~8.3	5.5~13.1	9.2~22.3	20.6~49.0	45.4~109.0	82.4~201.0
空氣消耗量 (升/回)	0.04~0.10	0.05~0.13	0.15~0.37	0.33~0.77	0.60~1.40	0.98~2.28
本體重量 (kg)	0.6	1.1	3	5.3	11	20
本體材質	鑄鋼					

訂購稱呼代號 SK2 - 80 - T - □



1

機種式樣	代號
空氣槌	SK2

2

機種規格	代號
0.6kg.m/s	20
1.2kg.m/s	30
2.6kg.m/s	40
6.9kg.m/s	60
15.2kg.m/s	80
30.0kg.m/s	100

3

材質	代號
鋁	A
鑄鐵	T
不鏽鋼(特規)	S4

4

顏色	代號
銀白(標準品)	無記號

● 其他特殊顏色請洽業務人員

選型圖表

- ▶ 氣動敲擊錘的選定如圖所示，大致以60度的圓錐料斗作為基準，根據直徑(D)和圓錐部分的板厚(t)，由圖來選定氣動敲擊錘的型號和台數。例如設料斗直徑(D)是1500mm，板厚(t)是3mm，由圖可知選擇60型，台數為2台。並且有時因料斗的形狀(角錐，圓錐)及其中的粉體的物性，狀態等不同，略有差異。

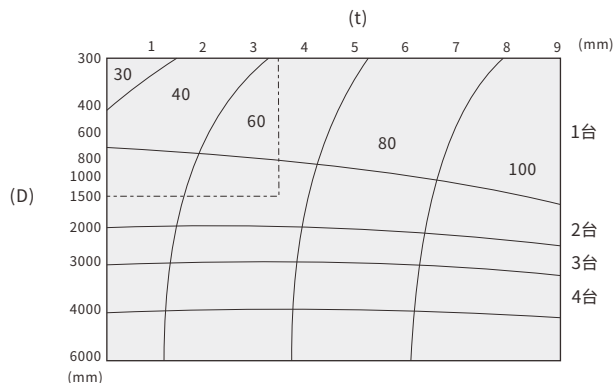
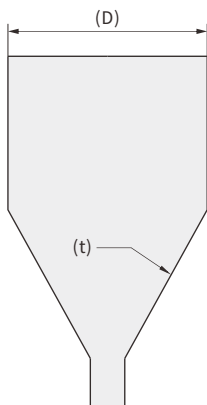

SK2 系列空氣槌

外觀尺寸圖點 · 作動原理



外觀尺寸圖

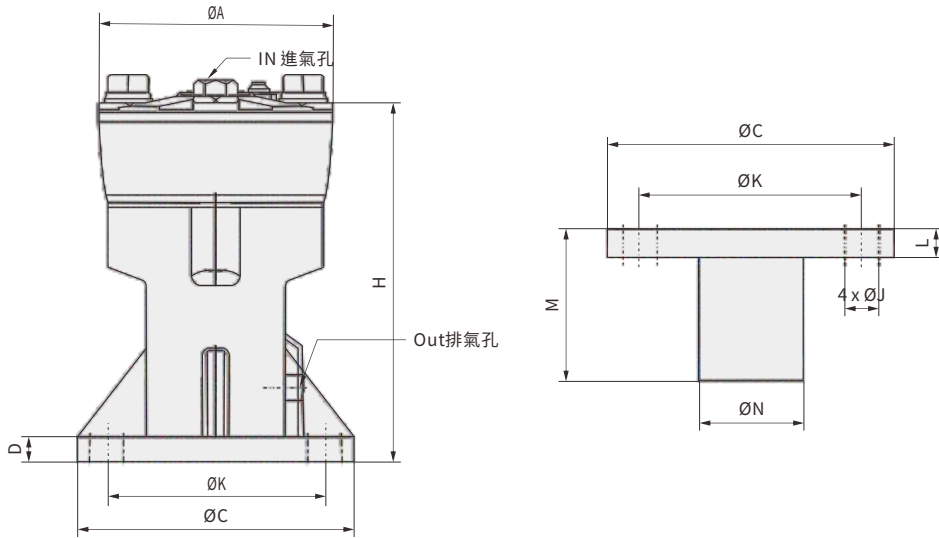

型號	A	ØC	ØK	D	H	IN	OUT	M	ØN	L	ØJ
SK-20	57	57	44	6.5	70	1/8 G	1/8 G	28	22	6	6.5
SK-30	66	80	60	8	95	1/4 G	1/4 G	35	27.2	8	8.5
SK-40	86	95	70	12	140	1/4 G	1/4 G	60	34	13	12.5
SK-60	115	138	110	14	183	1/4 G	3/8 G	60	76.3	15	14.5
SK-80	146	148	120	16	222	1/4 G	1/2 G	90	76.3	18	17
SK-100	175	208	160	20	270	3/8 G	3/4 G	115	114.3	23	21

SK2系列 安裝示意圖

